

Kubota

KUBOTA UNIVERSEEL VOERTUIG

RTV

BENZINE-AANGEDREVEN

RTV400 / RTV500



RTV400 *ci*

- Sterke 16 pk benzinemotor
- Continu Variabele transmissie met lage-inertiekoppeling (InertialClutch) (CVT Plus)
- Standaard 4-wielaandrijving



RTV500

- *Rustige, stille 15,8 pk benzinemotor*
- *Exclusieve Variabele Hydro-transmissie (VHT Plus)*
- *Standaard 4 wielaandrijving*



Introductie van de nieuwe benzine- aangedreven 4WD RTV400Ci voor middelgroot gebruik, wendbaarheid en legendarische Kubota betrouwbaarheid.

Met een robuust, zwaar uitgevoerd platform, elektronische brandstofinspuiting (EFI) en een geavanceerde Continu Variabele Transmissie (CVT Plus) met lage-massa-traagheidskoppeling (inertialclutch) voor uitstekende reactie en betrouwbaarheid. De nieuwe 4WD RTV400Ci wil voor u aan het werk, of u nu uw landgoed of landbouwgrond wilt inspecteren, op jacht gaat of uw cliënten wilt verzorgen.

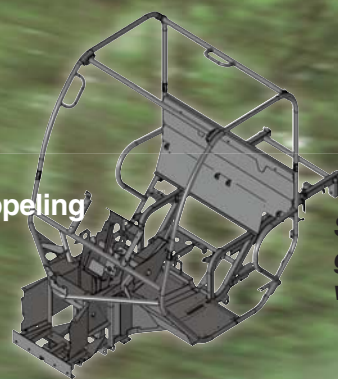

Standaard robuust geconstrueerd frame voor kantelbeveiliging

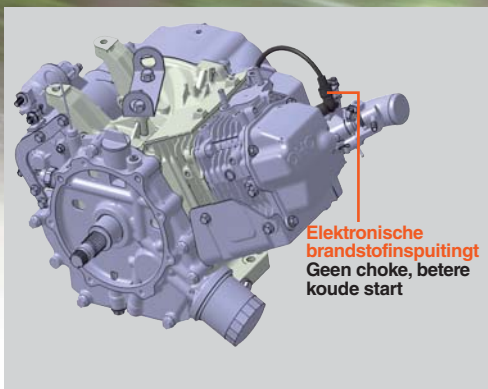

Elektronische brandstofinspuiting
Geen choke, betere koude start

16 pk luchtgekoelde EFI benzinemotor

De RTV400Ci bevat een nieuwe, hoog-toerental 16 pk luchtgekoelde, eencilinder benzinemotor, die is ontwikkeld om te voldoen aan Kubota's strenge prestatiespecificaties en duurzaamheidseisen. Deze motor is ook voorzien van een elektronische brandstofinspuiting (EFI) systeem. Dit maakt koude-start-problemen en handmatige choke overbodig, zoals die wel voorkomen bij de carburateur-uitvoeringen van concurrenten.

CVT Plus

(continu-variabele transmissie met inertiekoppeling)

De RTV400Ci nieuw ontworpen CVT Plus bevat veel aantrekkelijke kenmerken. De exclusieve lage-inertiekoppeling (inertialclutch) houdt de dikke, dubbel-getande riemen strak voor minimale slip, resulterend in snellere reactie en grotere duurzaamheid dan riemaandrijvingsystemen van concurrenten. Als een extra plus biedt de lage-inertiekoppeling dynamisch remmen. Dit helpt de controle te behouden in omstandigheden bij afremmen op de motor. En voor meer extra's heeft CVT Plus een volledige beschermkast om het binnendringen van modder of stof te minimaliseren wat de duurzaamheid verbetert en de levensduur van de riem verlengt.

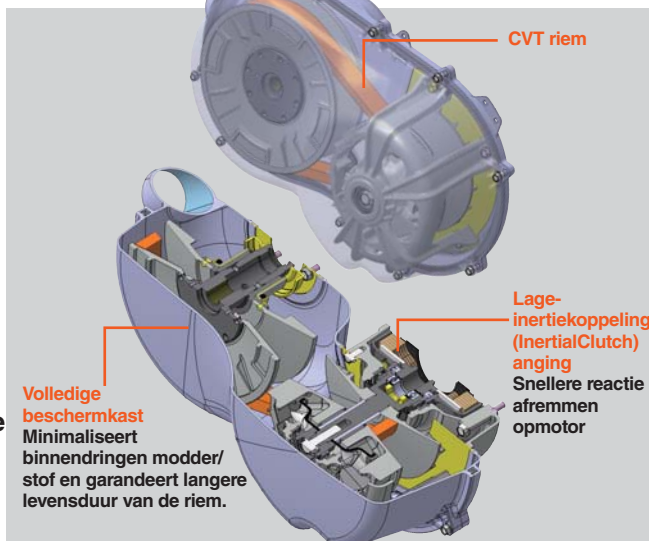

CVT riem

Volledige beschermkast
Minimaliseert binnendringen modder/stof en garandeert langere levensduur van de riem.

Lage-inertiekoppeling (InertialClutch) anging
Snellere reactie & afremmen op motor



Robuust, betrouwbaar semi-onafhankelijke wielophanging

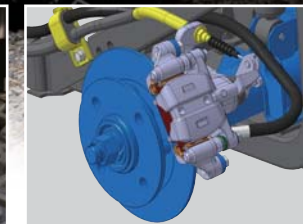

4-wiel remschijven





Comfortabele bestuurdersplaats

Stap in en rij weg. De RTV400CI heeft ergonomische, goed geplaatste bedieningsinstrumenten voor gemakkelijke bediening en een comfortabele voorgevormde zitbank, zodat zowel de bestuurder als de passagier kunnen genieten van een volledige dag werken of spelen. Het lage bestuurdersplatform biedt veel beenruimte, zonder obstakels, voor gemakkelijk op- en afstappen.



KUBOTA UNIVERSEEL VOERTUIG

RTV400 *ci*

De RTV500 - geavanceerde technologie van Kubota levert uitzonderlijke prestaties en betrouwbaarheid in een compact formaat.

Gebruikt voor diverse toepassingen. De Kubota RTV500 is krachtig en robuust genoeg voor elk terrein en elk karwei, of het nu gaat om het voeren van uw dieren, jagen, onderhoud van uw landgoed of controle van bouw- of grasland. Dit stille gebruikervoertuig beschikt over Kubota's duurzame vloeistof-gekoelde EFI benzinemotor, variabele hydrostatische aandrijving en meer, alles verpakt in een compact voertuig. Met al dit en meer, bent u ervan verzekerd dat de uitstekend presterende RTV500 altijd gereed is voor elke veeleisende klus.

Kubota vloeistof-gekoelde EFI benzinemotor

De RTV500 zijn soepele 15,8 pk, 2-cilinder Kubota benzinemotor is vloeistof-gekoeld voor gegarandeerde betrouwbaarheid, minimaal geluid en trillingen, minder vermoeidheid van de bestuurder en meer rendement. De motor heeft een elektronisch brandstof-injectie-systeem (EFI) om vermogen te leveren wanneer gewenst, voor optimale acceleratie en rustiger lopen. Plus, EFI maakt het niet langer nodig de carburator aan te passen voor een betere motorstart bij koud weer of na langdurig stilstaan maar leidt wel tot gemakkelijker motoronderhoud

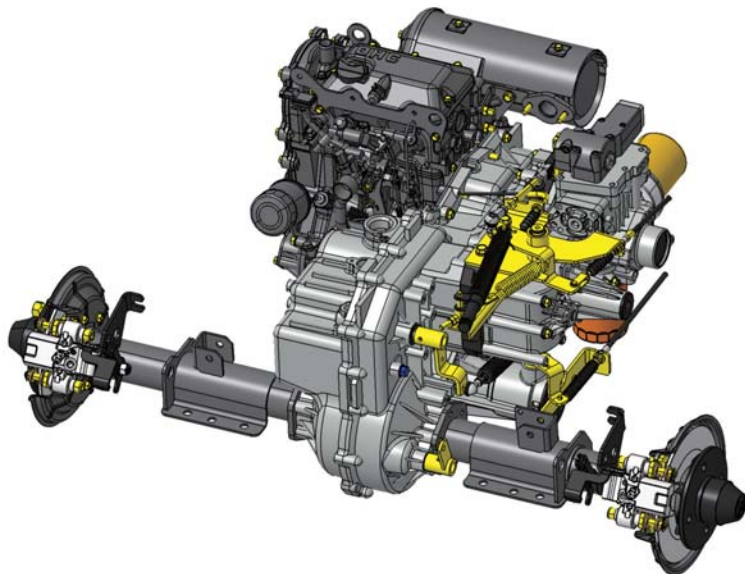

VHT Plus

(Variabele hydrostatische transmissie)

Kubota's exclusieve en innovatieve hydrostatische transmissie geeft de RTV500 een buitengewoon prestatieniveau, rijgedrag en betrouwbaarheid onder zware omstandigheden. Veilig afdalen van lange hellingen met gebruik van VHT Plus voor zacht afremmen op de motor. Bovendien biedt VHT uitstekende trekkracht en indrukwekkend vermogen waarmee het voertuig u brengt waar u naartoe wilt.



Standaard robuust geconstrueerd frame voor kantelbeveiliging





Comfortabele bestuurdersplaats

Stap in en rij weg. De RTV500 heeft ergonomische, goed geplaatste bedieningsinstrumenten voor gemakkelijke bediening en een comfortabele voorg gevormde zitbank, zodat zowel de bestuurder als de passagier kunnen genieten van een volledige dag werken of spelen. Het lage bestuurdersplatform biedt veel beenruimte, zonder obstakels, voor gemakkelijk op- en afstappen.



Robuuste, betrouwbare semi-onafhankelijke achterwielophanging



KUBOTA UNIVERSEEL VOERTUIG

RTV500

Specificaties

Modelnaam		RTV400Ci	RTV500
Motor	Type	1-cil., benzine, OHC, luchtgekoeld, EFI	2-cil., benzine, OHC, watergekoeld, EFI
	Cilinderinhoud cc.	404	456
	Vermogen pk (kW)/toerental	16,0; (11,9) / 4800	15,8; (11,8) / 3600
Inhoud brandstoftank l.		20	
Transmissie		CVT Plus; Continu Variabele Transmissie (CVT) met Inertial Clutch	VHT Plus; Variabele Hydro Transmissie
Maximale rijsnelheid km/u		40	
Wielen, aandrijving		4; 4WD met 2WD-inschakeling	
Differentieelslot		Standaard, voetbediend met mechanische vergrendeling	
Transmissiegroepen		Hi-Med-Lo; vooruit, neutraal; achteruit	
Remmen	Voor/achter	Droge schrijfremmen	
	Parkeerrem	Achterwielen, handbediende hendel	
Stuursysteem		Rack & Pinion	
Vering	Voor/achter	Onafhankelijk, Mac-Pherson (strut type), semi-onafhankelijk, multi-link	
Afmetingen	Lengte mm	2690	
	Breedte mm	1390	
	Hoogte mm	1829	
	Spoorbreedte voor mm	1016	
	Spoorbreedte achter mm	1041	
	Wielbasis mm	1800	
	Bodemvrijheid vooras/achteras mm	205/172	
	Draaicirkel m	7	
Max. trekkracht kg		500	
Max. laadvermogen kg		480	430
Gewicht kg		565 met ATV-banden, 570 met HDWS banden	615 met ATV-banden, 620 met HDWS banden
Laadvloer	Breedte x lengte x diepte mm	1032 x 856 x 290	
	Inhoud m ³	0,25	
	Hoogte laadvloer (leeg) mm	810	
	Max. belading kg	200	
Banden	Voor	24x9-12 ATV, 6PLY	
		24x9-12 HDWS, 6PLY	
	Achter	24x11-12 ATV, 6PLY	
		24x11-12 HDWS, 6PLY	
Carrosseriekleur		Oranje, camouflage (Realtree®, Hardwoods® Optie)	
Snelheidsmeter		Optie	
Frontbeschermbeguel		Optie	
Hoofdsteun		Optie	

* Realtree® is een geregistreerd handelsmerk van Jordan Outdoor Enterprises, Ltd.

Het bedrijf behoudt zich het recht voor om bovenstaande specificaties zonder voorafgaande kennisgeving te wijzigen. Deze brochure is alleen voor beschrijvende doeleinden. Neem contact op met uw lokale Kubota-dealer voor informatie over garantie en veiligheid. Bodemvrijheid en Gewicht zijn weergegeven van de machine met de banden zoals in bovenstaande tabel. Sommige RTV's op deze website worden weergegeven met optionele accessoires. Niet voor gebruik op snelwegen.

Kubota
KUBOTA EUROPE S.A.S.

Dieselstraat 10
6716 BC Ede - Netherlands

<http://www.kubota-eu.com>

©2013 Kubota Corporation