

KOMATSU

**WA
80**



Wiellader **WA80-6**

MOTOR VERMOGEN
50,0 kW / 67,1 PK @ 2.270 tpm

BEDRIJFSGEWICHT
5.520 - 5.835 kg

BAKCAPACITEIT
0,80 - 1,25 m³

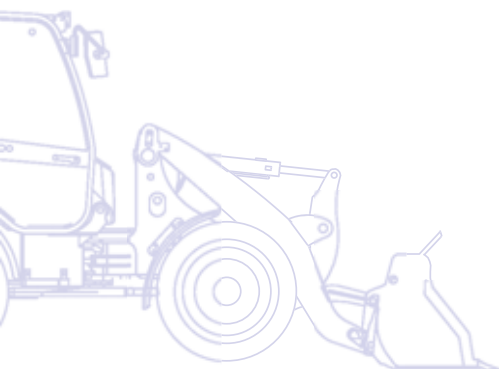

Externe kenmerken

Klein maar dapper! Onze nieuwe Dash 6 compacte wielladers bieden nog betere functies en voordelen dan hun succesvolle voorgangers. De nieuwe Dash 6 modellen zijn opgewassen tegen elke klus, ze zijn nog flexibeler en veelzijdiger en zetten topprestaties neer. Daarnaast zijn ze compact en veilig, comfortabel en betrouwbaar. Ze vormen het bewijs van de jarenlange ervaring die Komatsu heeft opgedaan als producent van wielladers en de niet-aflatende inzet van het bedrijf voor meer veiligheid en bescherming van het milieu.

Compact en veilig

- Uitstekende zichtbaarheid rondom
- Lage totaalhoogte
- Kleine draaicirkel
- Achteruitrijlicht, achteruitrijalarm en verwarmde achterraut

Totale veelzijdigheid

- Parallele hef beweging bij palletfork gebruik
- Hoogste laadvermogen en kiplast
- Hydraulische snelkoppeling
- LSD assen
- 100% differentieelblokkering (optioneel)



WA80-6

MOTOR VERMOGEN
50,0 kW / 67,1 PK @ 2.270 tpm

BEDRIJFSGEWICHT
5.520 - 5.835 kg

BAKCAPACITEIT
0,80 - 1,25 m³



Maximaal comfort voor de bestuurder

- Grootste cabine in zijn klasse
- Stille en ergonomische werkomgeving
- Lange wielbasis voor superieur rijcomfort
- Gemakkelijk toegankelijke cabine
- Airconditioning met hoog vermogen (optioneel)
- Elektronisch bestuurd laststabilisator (ECSS) (optioneel)



Krachtig en milieuvriendelijk

- Krachtige Komatsu ecot3 motor
- Voldoet aan EU Stage IIIA en EPA Tier III
- Lage operationele kosten
- Grote 90 A dynamo

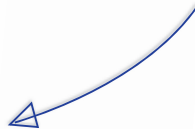

Gemakkelijk onderhoud

- Kantelbare cabine
- In lengte geplaatste motor
- Wijd openklapbare motorkap
- Eenvoudige toegang tot de radiator
- Onderhoudspunten snel toegankelijk via zijpaneel



KOMTRAX

Komatsu satellietvolgsysteem

Maximaal comfort voor de bestuurder



Gewoon meer comfort

Instappen en wegwezen! De machinebediening is eenvoudig dankzij de goed doordachte cabine. Alle bedieningen en meters zijn ergonomisch geplaatst voor comfort. Dankzij de multifunctionele hendel is het hanteren en richten van werktuigen kinderspel. Op aanvraag zijn een comfortabele zitting, een radio en een automatische inching-functie leverbaar voor nog meer comfort. De grote ruiten, standaard met verwarmde achterrait, bieden een perfect zicht op ieder werkgebied.



Via de brede cabinedeur met twee treden kan de bestuurder snel en eenvoudig in en uit de cabine. De finishing touch van deze comfortabele werkomgeving bestaat uit optimale geluidsisolatie, gemakkelijk bereikbare knoppen en instelbare ventilatieopeningen.



Gevarieerd en flexibel

De compacte wielladers van Komatsu vormen de optimale keuze voor uiteenlopende toepassingen, op bouwterreinen, in de recycling industrie of landbouw. De hydraulische snelkoppeling en een uitgebreid assortiment aan hulpstukken maken deze machines uitermate veelzijdig. Wanneer de bestuurder werkt met de Komatsu palletvorken kan hij vertrouwen op EF-kinematic voor het parallel aan de grond vervoeren van ladingen zonder dat de vorktanden moeten worden aanpassen.

De optionele ECSS-laststabilisator vermindert schokken op oneffen terrein en biedt meer productiviteit en comfort. En voor extra trekkracht kunnen de optionele assen met 100% differentieelblokkering worden geactiveerd. Andere optionele uitrusting zoals een snelheidsbegrenzer (20 km/h), brede radiator, extra werklichten en wegrijdbeveiliging zijn leverbaar op aanvraag.



Krachtig en milieuvriendelijk

Hoog vermogen voor topprestaties

De nieuwe milieuvriendelijke Komatsu ecot3 motor past in de traditie van Komatsu op het gebied van efficiëntie en betrouwbaarheid en voldoet aan de EU Stage IIIA & TIER III emissienormen. De motor is geoptimaliseerd voor gebruik bij zware bouwtoepassingen. U kunt dus vertrouwen op een hoog koppel, zelfs bij een laag toerental.

De lader heeft met een hoge velgtrekkracht en genoeg reserves - zelfs bij de zwaarste bodemomstandigheden - nog steeds een laag brandstofverbruik. De volautomatische, hydrostatische transmissie stuurt vermogen naar alle vier wielen en de grote brandstoftank (140 l) garandeert een lange, ononderbroken en productieve werkdag.



Compacte afmetingen

Lage doorgangen en smalle bouwterreinen zijn de specialiteit van Komatsu compacte wielladers! Dankzij de knikbesturing met een hoek van 42° wordt de draaicirkel verkleind naar 4 m.

Superieure veiligheid

De hoog geplaatste bestuurderszitting en compacte afmetingen garanderen een voortreffelijke zichtbaarheid rondom. Dit alles resulteert in maximale gebruiksveiligheid. Dit alles resulteert in maximale gebruiksveiligheid. De standaard veiligheidssystemen als ROPS/FOPS-cab, achteruitrijalarm, achteruitrijlicht en grote spiegels vormen extra troeven die bijdragen aan de veelzijdigheid van de WA80-6.



Gemakkelijk onderhoud

Betrouwbare partner

Komatsu compacte wielladers zijn wereldwijd bekend om hun robuustheid en duurzaamheid. Alle onderhoudswerkzaamheden en reparaties kunnen makkelijk en snel worden uitgevoerd dankzij de unieke kantelbare cabine. De motorkap kan wijd open worden geklapt voor snelle dagelijkse inspecties; de elektrische onderdelen zitten goed beschermd achter een onderhoudspaneel in de cabine en de eenvoudig te reinigen radiator is gemakkelijk toegankelijk.



Snelle, eenvoudige en comfortabele toegang tot dagelijkse inspectiepunten



Eenvoudige toegang tot de luchtfilter



Zijpaneel voor snelle onderhoudstoegang

Komatsu satellietvolgsysteem



KOMTRAX™ is een revolutionair volgsysteem voor machines, ontworpen om tijd en geld te besparen. U kunt uw machine nu altijd en overal volgen. Waardevolle machinegegevens, die u ontvangt via de KOMTRAX™ website, kunt u gebruiken om uw onderhoudsplanung en machineprestaties te optimaliseren.

Met KOMTRAX™ kunt u:

- Controleren waar en wanneer uw machines actief zijn
- Gewaarschuwd worden over ongeoorloofd gebruik van machines of machinebeweging
- E-mailmeldingen instellen en ontvangen voor veiligheidsalarmeren

Vraag voor meer informatie over KOMTRAX™ uw Komatsu dealer naar de meest recente KOMTRAX™ brochure.



Machinewerktijd - met de grafiek "dagelijks werkoverzicht" beschikt u over de exacte tijdsgegevens over hoe lang de motor gedraaid heeft: wanneer uw machine gestart en uitgeschakeld werd, én de hele tijd dat de motor gedraaid heeft.



Vlootlocatie - In de machinelijst vindt u meteen al uw machines terug, zelfs die in andere landen.



Alarmmeldingen - Een alarm kan worden gemeld via de KOMTRAX™ website en via e-mail.



Meer veiligheid - Met de functie "motorvergrendeling" kunt u instellen wanneer een machine mag worden gestart. En met "geofence" stuurt KOMTRAX™ u een melding telkens als uw machine zich binnen of buiten een vooraf bepaald werkgebied beweegt.

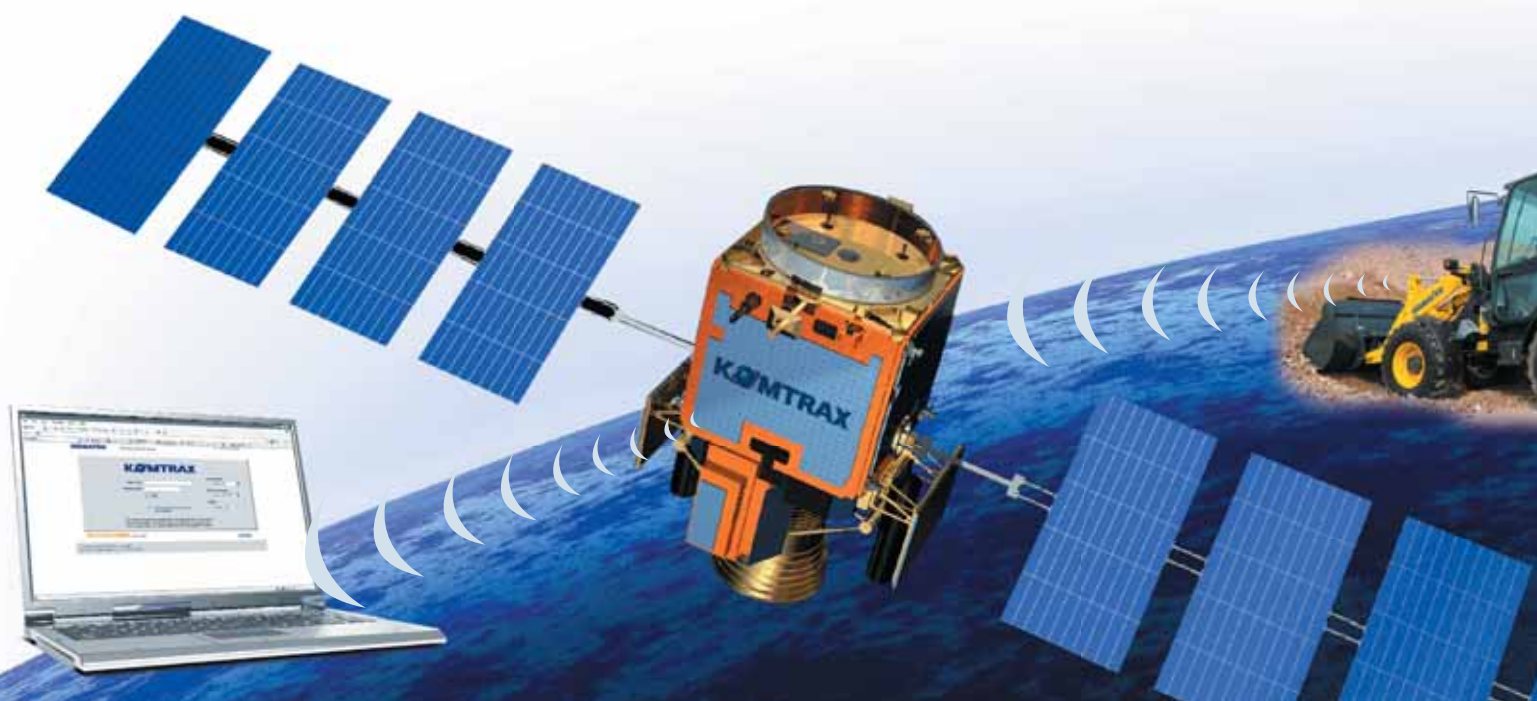

Specificaties

MOTOR

Model	Komatsu S4D95LWE-5
Motor vermogen	
bij een motortoerental van	2.270 tpm
ISO 14396	50,0 kW/67,1 PK
Max. koppel/motortoerental	240 Nm / 1.600 tpm
Aantal cilinders	4
Boringdiameter × slag	95 × 115 mm
Cilinderinhoud	3,3 l
Brandstofsysteem	Directe insputting
Elektrisch systeem	12 V
Accu's	92 Ah
Dynamo	90 A
Type luchtfilter	Droog luchtfilter met voorfilter en veiligheidspatroon

TRANSMISSIE

Aandrijfsysteem	Hydrostatische transmissie, schakelbaar in alle richtingen bij vol vermogen
Hydrostatische pomp	1 regelbare plunjerpomp
Hydrostatische motor	1 regelbare plunjermotor
Snelheidsbereik (vooruit/achteruit)	2/2
Rijnsnelheid (vooruit/achteruit) 20 km/h-versie	
1. versnelling	0 - 4,5 km/h
2. versnelling	0 - 20 km/h
Rijnsnelheid (vooruit/achteruit) 30 km/h-versie	
1. versnelling	0 - 8,5 km/h
2. versnelling	0 - 30 km/h

CHASSIS EN BANDEN

Type	Lage achterasschommeling voor optimale stabiliteit en superieure prestaties bij grondverzet
Systeem	Vierwielaandrijving
Assen	Vaste, planetaire assen met automatische beperkte-slijpdifferentieel op beide assen Optioneel: 100% differentieelblokkering
Oscillatie	Achterasoscillatie voor optimale stabiliteit, oscillatiehoek 10°
Banden	405/70 R18 (standaard)

BIJVULCAPACITEITEN TIJDENS ONDERHOUD

Koelsysteem	9,1 l
Brandstoftank	140 l
Motorolie	11,5 l
Hydraulisch systeem	53 l
Vooras	9,4 l
Achteras	9,4 l
Transmissiebak	1,3 l

REMMEN

Bedrijfsremmen	Gecombineerde rem/vertragsins pedaal activeert de remmen op alle vier de wielen via hydrostatische aandrijving en droge schijfrem op vooras
Parkeerrem	Droge schijf

HYDRAULISCH SYSTEEM

Systeem	Open hydraulisch systeem
Werkdruk	270 bar
Pompopbrengsten	64 l/min
Aantal hydraulische/bakcilinders	2/1
Type	Dubbelwerkend
Boringdiameter × slag	
Hef cilinder	70 × 658 mm
Bakcilinder	90 × 450 mm
Hydraulische bediening	Multifunctionele hendel
Kinematiek	Z-kinematiek met superieure uitbreekkracht Parallele beweging bij gebruik van speciale vorktanden.
Hydraulische cyclustijd met nominale last in bak	
Heffen	4,9 s
Laten zakken (leeg)	2,8 s
Kippen	1,0 s

STUURSYSTEEM

Systeem	Gelede uitvoering
Type	Hydrostatisch
Stuurhoek in beide richtingen	42°
Stuurpomp	Tandwielpomp
Werkdruk	185 bar
Aantal stuurcilinders	1
Type	Dubbelwerkend
Boringdiameter × slag	70 × 378 mm
Minimum draaicirkel (buitenste rand van de band 405/70 R18)	3.985 mm

CABINE

Cabine overeenkomstig ISO 3471 met ROPS (roll over protective structure) overeenkomstig SAE J1040c en FOPS (falling object protective structure) overeenkomstig ISO 3449. De drukcabine met airconditioning werd gemonteerd op hydro-lagers en is geluiddempend. Kantelbaar voor optimale onderhoudstoegang.

MILIEU

Motoruitstoot	Voldoet volledig aan de EU Stage IIIA/ EPA Tier III uitstootemissienormen
Geluidsniveau	Geluidsniveaus (extern/intern) zijn volledig conform 2000/14/EC Stage II en 98/37/EC
Trillingsniveaus (EN 12096:1997)*	
Hand/arm	≤ 2,5 m/s ² (onzekerheidsfactor K = 0,73 m/s ²)
Lichaam	≤ 0,5 m/s ² (onzekerheidsfactor K = 0,46 m/s ²)

* met het oog op een risicoanalyse volgens regulation 2002/44/EC, gelieve te verwijzen naar ISO/TR 25398:2006.

Afmetingen en prestatiecijfers

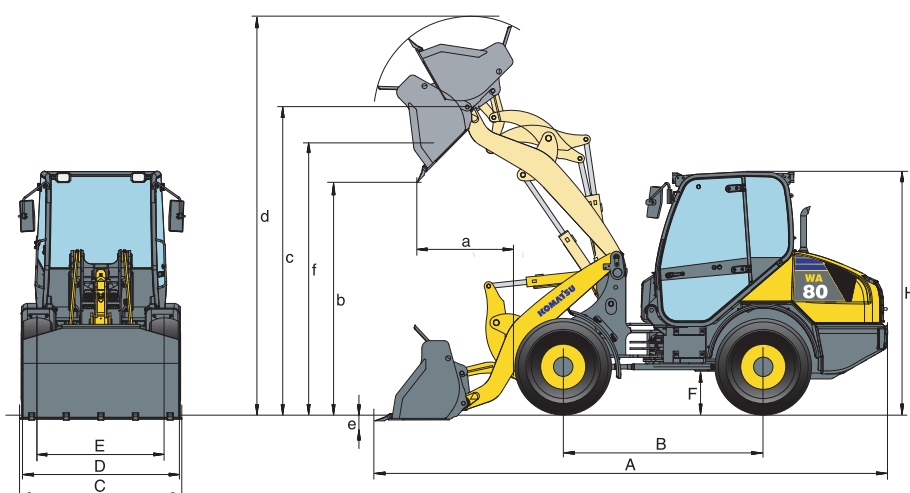

AFMETINGEN EN WERKSPECIFICATIES

		Universele bak		Lichte materialen	4-in-1
		met tanden	z. tanden	z. tanden	met tanden
Bakcapaciteit (volle bak, ISO 7546)	m³	1,0	1,0	1,25	0,8
Verkoopcode		C61	C11	C14	C16
Materiaaldichtheid	t/m ³	1,8	1,8	1,25	1,8
Gewicht bak zonder tanden	kg	422	400	340	615
Statische kiplast, recht	kg	4.310	4.340	4.295	4.035
Statische kiplast, 40° volledig geknikt	kg	3.720	3.750	3.710	3.445
Hydraulische uitbreekkracht	kN	56,7	56,7	41,8	48,5
Hydr. hefvermogen op grondniveau	kN	50,3	50,3	53,2	53,5
Bedrijfgewicht	kg	5.545	5.525	5.560	5.835
Draaicirkel over de banden gemeten	mm	3.985	3.985	3.985	3.985
Draaicirkel over de bakkant gemeten	mm	4.420	4.420	4.550	4.490
a Bereik bij 45°	mm	995	995	1.035	985
b Kiphoogte bij 45°	mm	2.425	2.425	2.330	2.425
c Hoogte scharnierpen	mm	3.210	3.210	3.210	3.210
d Hoogte bovenkant bak	mm	4.170	4.170	4.250	4.100
e Graafdiepte	mm	90	90	135	100
f Max. laadhoogte bij 45°	mm	2.910	2.910	2.895	2.900
A Totale lengte, bak op de grond	mm	5.630	5.495	5.720	5.710
B Wielbasis	mm	2.260	2.260	2.260	2.260
C Bakbreedte	mm	1.915	1.915	1.870	1.900
D Breedte over de banden	mm	1.875	1.875	1.875	1.875
E Spoorbreedte	mm	1.470	1.470	1.470	1.470
F Bodemvrijheid	mm	300	300	300	300
H Totale hoogte	mm	2.665	2.665	2.665	2.665

Alle afmetingen met banden 405/70 R18

PALLETVORK SPECIFICATIES

		C24	C23
		FEM IIA	FEM IIB
Verkoopcode			
Type palletvork			
Palletvorklengte	mm	1.200	1.200
g Max. bereik op grondnivo	mm	890	950
h Max. reikbereik	mm	1.380	1.380
j Max. bereik bij max. werkhoogte	mm	680	680
k Hoogte over de palletvorken	mm	3.660	3.660
l Hoogte scharnierpen	mm	3.210	3.210
m Max. stapelhoogte	mm	3.080	2.955
n Palletvorkhoogte (tov maaiveld) bij max. bereik	mm	1.490	1.365
Max. statische kiplast, recht	kg	3.235	3.230
Max. statische kiplast, geknikt	kg	2.770	2.765
Max. werklust vlg EN 474-3, 80%	kg	2.210	2.210
Max. werklust vlg EN 474-3, 60%	kg	1.660	1.650
Bedrijfgewicht met palletvorken	kg	5.435	5.440

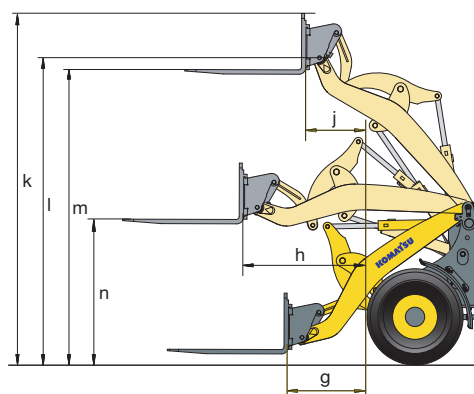

Standaard en optionele uitrusting

MOTOR

Komatsu S4D95LWE-5 ecot3 dieselmotor, conform EU Stage IIIA normen	●
Dynamo 90 A/12 V	●
Startmotor 2,2 kW/12 V	●
Accu 92 Ah/12 V	●

TRANSMISSIE EN REMMEN

Gecombineerde rem/vertragspedaal	●
Kruipfunctie	○

CHASSIS EN BANDEN

Verstevigde HD-assen	●
LSD sperdifferentieel voor- en achter	●
100% manuele differentieelblokkering voor en achter	○
Verschillende bandensoorten en -maten op verzoek	○

HYDRAULISCH SYSTEEM

Hoofdcontroleventiel met 3 spoelen	●
Multifunctionele hendel	●
Hydraulische snelkoppeling	●
Elektrische schakelaar voor 3e functie	●
Return to dig functie	○
Auto-Inch ventiel	○
Biologisch afbreekbare olie voor hydraulisch systeem	○

ONDERHOUD

KOMTRAX™ - Komatsu satellietvolgsysteem	●
Gereedschapset	●
Luchtreinigingssysteem met cycloon-voorreiniger	○
Grofmazige radiator, radiatorventilator met omkeerfunctie	○
Centrale automatische smering	○

CABINE

Ruime bestuurderscabine met verwarming	●
Kantelbare cabine	●
ROPS/FOPS frame overeenkomstig SAE	●
Getinte ruiten rondom	●
Veiligheidsglas vooraan	●
Verwarme achterraan	●
Ruitenwisser achterraan	●
Zonneklep	●
Verstelbare stuurkolom	●
Hangzitting	●
Veiligheidsgordel (EU-norm)	●
Instelbare polssteun met geïntegreerd klein opslagcompartiment	●
Groot opslagcompartiment aan linkerzijde	●
Instrumentenpaneel met snelheids-, temperatuur-, koelvloeistof-, brandstofpeilmeters en waarschuwinglampje voor luchtfilter, enz.	●
12 voltsvoeding	●
Instelbare, uiterst comfortabele zitting	○
Airconditioner	○
Radio	○
Zonwerende folie voor cabine/canopy	○

VEILIGHEIDSVORZIENINGEN

Noodbesturingssysteem	●
Achteruitrijalarm	●
Claxon	●
Zwaailicht	○
Wegrijbeveiliging	○
Wegrijbeveiliging met beveiligingsleutel	○
Antidruppelventiel	○
Hoofdschakelaar accu	○
Brandblusapparaat	○

VERLICHTING

Halogeenkoplampen	●
Achteruitrijlichten	●
Bijkomende lichten voor- en achterraan	○
Xenon koplampen, halogeenlichten achterraan	○

ANDERE UITRUSTING

Z-stang giek (parallele beweging bij gebruik van speciale vorktanden)	●
Tegengewicht	●
Elektronisch bestuurd laststabilisator (ECSS)	○
Speciale verf	○
Indicator bakniveau	○

HULPSTUKKEN

Bak met of zonder tanden	○
4-in-1 bak	○
Bakken voor lichte materialen	○
Palletvorken	○
Beveiliging snijkant	○

Meer werktuigen, accessoires en speciale uitrusting leverbaar op verzoek

Alle bakken en aanbouwdelen worden gemonteerd met snelkoppeling

Andere hulpstukken op verzoek

- standaard uitrusting
- optionele uitrusting

Uw Komatsu-partner:

KOMATSU

Komatsu Europe International NV
 Mechelsesteenweg 586
 B-1800 VILVOORDE (BELGIUM)
 Tel. +32-2-255 24 11
 Fax +32-2-252 19 81
www.komatsu.eu